

منافسة

ترميم وتأهيل فرع الجمعية بمحافظة المزاحمية



الجمعية الخيرية لرعاية الأيتام
CHARITY COMMITTEE FOR ORPHANS CARE

• **تعليمات مقدمي العطاء:**

١. على مقدمي العطاءات مراجعة كافة الوثائق المقدمة في مجملها ولن يعتمد على أي معلومات سواء كان شفهيّة أو غيرها ما لم تكن قد قدمت ضمن وثائق المنافسة أو قدمت خطية من مالك المشروع لكافة مقدمي العطاء
٢. يجب أن يكون مفدم العطاء مرخصاً يملك ترخيص نظامي في مجال الاعمال المتقدم لها ولمالك المشروع الحق في استبعاد أي عرض غير مستوفي لهذه الشروط.
٣. تقدم العطاءات مكتوبة وتضع في مظاريف متخومة بما يضمن سرّيتها وعدم فتحها.

• **وثائق العرض:**

عن وثائق العرض تعني وتضم (تعليمات المتنافسين – خطاب تقديم العرض – نطاق العمل – خطاب الترسية أو قبول العرض – أية مراسلات او ملاحق أخرى).

• **تحديد الموقع:**

(فرع الجمعية بغرب الرياض)

• **معاينة الموقع:**

على مقدم العطاء أن يقوم بمعاينة الموقع المحدد لإنجاز المشروع عليه وجميع المواقع والأماكن المحيطة بها معاينة نافية للجهالة وأن يتأكد بنفسه وقبل تقديم العطاء من شكل الموقع وطبيعة العمل وعليه بصورة عامة أن يحصل لنفسه على سائر المعلومات الضرورية وغيرها من العوامل التي قد تؤثر على عطاءه ويعد تقديم مقدم العطاء لعرضه قبلاً منه ورضى على حالة وطبيعة موقع المشروع والتزامه بأداء الأعمال وفق وثيقة العرض الأساسية ووثائق العرض الأخرى.

• **التفسير والتناقضات:**

إذا كان مقدم العطاء غير واثق من مدلول أي جزء من وثائق العرض أو إذا وجد تناقضات في أي منها أو بنيتها فعن عليه تقديم تساؤلاته خطياً إلى إدارة الشؤون الهندسية والصيانة بالإدارة العامة أو رسالة على البريد الإلكتروني (asf2@ensan.org.sa) في موعد لا يتجاوز (٥) خمسة أيام قبل تاريخ آخر موعد محدد لتقديم العطاء وهو يوم (الأحد) الموافق (٢٦/١/٢٥٠٢م) ولن ينظر إلى الاستفسارات الشفهية ولن يكون مالك المشروع ملزماً بأي توضيح أو تفسير يصدر شفاهة عن أي من موظفيه أو وكلائه.

ترميم وتأهيل فرع المزاحمية

• قبول أو رفض العطاءات:

يكون معلوماً لمقدمي العطاءات أن أي مخالفة أو عدم التقيد بما نصت عليه مستندات العرض سيترتب عليه رفض العطاء. وأن مالك المشروع غير ملزم بقبول أقل العطاءات أو أي عرض آخر، وأن قبول العطاءات يخضع لتقديره وحده، كما أنه غير مسؤول عن دفع أي مبالغ مقابل أي مصاريف يتحملها مقدم العطاء

• عدم تعديل الوثائق:



لا يسمح لمقدم العطاء بإجراء أي تعديل غير مصرح به على وثائق العطاء. وفي حال إجراء أي تعديل أو عدم الالتزام بكامل العطاء) التعليمات أو تقديم عطاء غير مكتمل فإن العطاء يصبح معرضاً للرفض من مالك المشروع.

• إعداد العطاءات:

1. أن تعبأ الأسعار بجدول الكميات المرفق بالعملة السعودية رقماً وكتابة وختمها مع العطاء.
2. لا يجوز التعديل أو المحو في قائمة الأسعار.
3. لمالك المشروع مراجعة الأسعار المقدمة إليه سواء من ناحية مفرداته أو مجموعها وإجراء التصحيحات المادية اللازمة في العطاء، وإذا وجد اختلاف بين السعر المبين بالكتابة والسعر المبين بالأرقام كانت العبرة بالسعر المبين كتابة، وإذا وجد اختلاف بين سعر الوحدة وسعر مجموعها كانت العبرة بسعر الوحدة.
4. إذا أغفل مقدم العطاء وضع أسعار لبعض البنود فإن لمالك المشروع الحق باستبعاد العطاء أو اعتبار البنود غير المسعرة محملة على القيمة الإجمالية للعرض. ويعتبر مقدم العطاء موافقاً على هذا الشرط عند تقديمه لرضه .
5. لا يلتفت إلى العطاء الذي يكون مبنيًا على تخفيض نسبة أو قدر معين من أقل العطاءات.
6. عدم إجراء أي تعديل على أي من وثائق العرض سواء كان بالمحو أو الشطب.
7. لا يمكن تغيير سعر العطاء بعد تقديمه من قبل مقدم العطاء.

• توقيع العرض المقدم:

1. لن يتم تعديل سعر العرض بسبب تغيير معدلات الأجور والبدلات التي تدفع للعمال والموظفين أو تخفيض العملة أو الوقود أو الطاقة أو بسبب تطبيق قانون أو أي رسوم قد تفرضها الدولة... إلخ غير ما هو محدد بالعرض.
2. يجب توقيع خطاب تقديم العطاء بخط اليد وختمه من قبل المقاول أو من ينوب عنه بموجب وكالة شرعية وفق النظام

الإصدار الأول	رقم الاصدار	نموذج وصف عمل		
2019.09.01	تاريخ الاصدار			
2019.09.01	تاريخ الاعتماد			
ENSA:9.4.4	رقم الكود			
ISO 9001:2015 / ISO 10002:2018				

ترميم وتأهيل فرع المزاھمية

• التناقضات في العطاء:

سيقوم مالك المشروع قبل قبول أي عطاء تدقيق كافة العطاءات حسابيا للتأكد من صحة مبالغ العطاء. وإذا وجد خطأ في مجموع إجمالي المبالغ المختلفة المدرجة، يتم تصحيح إجمالي السعر المدرج في العطاء من قبل مالك المشروع. ويعتبر سعر العطاء المصحح ملزماً للطرفين، ويقر مقدم العطاء بموافقته على السعر المصحح من قبل مالك المشروع.

• إلغاء المنافسة:

يحتفظ مالك المشروع بالحق في إلغاء الدعوة لتقديم العطاءات لأي سبب دون إعطاء أي تفسير لمقدمي العطاءات، كما يجوز لمالك المشروع إلغاء أو تأجيل بعض البنود، أو تجزئة ترسيه المنافسة على عدد من مقدمي العطاءات المتقدمين للمنافسة كما أن لمالك المشروع الحق في ترسيه جزء من المنافسة دون الآخر أو استبعاد أي بند أو بنود من العرض طبقاً لما تقتضيه المصلحة العامة لمالك المشروع. ويقر مقدموا العطاءات بعدم احقيتهم بمطالبة مالك المشروع عن أي مصاريف قد تكبدها أثناء اعداد العطاء أو تقديم العطاءات

• البرنامج الزمني للمشروع.

على مقدم العطاء تقديم برنامج زمني للأعمال موضحاً بها نشاطات العمل الرئيسية وفترة اكمال كل نشاط بالإضافة إلى أن يتم إنجاز الأعمال خلال الفترة الإجمالية المحددة لإتمامها. كذلك يقوم مقدم العطاء بتقديم جدول التدفقات النقدية للمشروع موضحاً الدفعات الشهرية المتوقعة طبقاً لبرنامج الأعمال.

• مراجعة وثائق المنافسة:

١. على مقدم العطاء قبل تقديم عطاءه دراسة وثائق العرض بكل دقة ومقارنتها وعليه أن يقدم تقريراً لمالك المشروع في الحال بأي خطأ أو تناقض أو حذف قد يكتشفه.
٢. على مقدم العطاء أن يقدم لمالك المشروع تعهداً خطياً بأنه قد قام بفحص كافة الوثائق ومستندات العرض وأنه لا يوجد بها أي خطأ أو تناقض أو حذف، وأنه يقر بقبولها والتزامه بها، وأن أي خطأ أو تناقض أو حذف لم يقدم به تقريراً سيكون مسؤولاً عنه وأن أخفاق مقدم العطاء في الالتزام بما ذكر أعلاه يجعله عرضة لتحمل مسؤولية الأضرار الناتجة عن ذلك والتكاليف الإضافية الناتجة عن إصلاح الأضرار



• مدة العقد:

إن مدة العقد تكون (٣٠) يوم عمل من تاريخ استلام الدفعة المقدمة.

ترميم وتأهيل فرع المزاحمية

• المتطلبات العامة:

1. إن هذا العقد هو عقد - إن هذا العقد هو قياس هندسي حسب ما هو منفذ (Remeasurement contract) للأعمال الواردة بجدول الكميات والمخططات المعتمدة من المالك وأي بنود إضافية (يتم الاتفاق عليها لاحقاً بين الطرفين) ويتم احتساب الأعمال المنفذة بالقياس لما تم تنفيذه على أرض الواقع بالزيادة أو النقصان عن الكميات بجدول الأعمال بعد اعتماد استشاري المشروع، ويُحتمل على بنود الأعمال التي تقع في جداول الكميات أي أعمال ملحقة أو متممة لتنفيذ البند على أكمل وجه طبقاً لأصول الصناعة وعرف السوق ولا يكتمل البند إلا بتنفيذها وذلك بغرض تسليم المشروع يعمل بكفاءة للمستخدم تخضع قيمة الإجمالية للعقد للزيادة والنقص تبعاً لتغير كميات الأعمال الفعلية التي يقوم المقاول بتنفيذها طبقاً للعقد وتبعاً للأعمال الإضافية والتكميلية والتعديلات التي يقوم بإجرائها بناءً على طلب المالك في نطاق الحدود المنصوص عليها في شروط العقد.
2. جميع البنود تعتبر مقاسة لكن التأكد من أرض الواقع قبل وعند التنفيذ يقع على مسؤولية المقاول ، وجميع البنود يجب أن تؤدي جميع المسؤوليات والمهام والمدرجة.
3. على المقاول التقيد بمتطلبات ومواصفات الكود السعودي للإنشاءات وأي تحديثات للكود تصدر قبل توقيع العقد ومحمّل على العقد توريد وعمل كل ما يلزم لتنفيذ البنود التعاقدية والأعمال التكميلية المتممة لها والمحملة عليها طبقاً لمتطلبات ومواصفات واشتراطات الكود حتى وإن لم تكن مذكورة بمستندات التعاقد.
4. على المقاول التقيد بمتطلبات جميع أنظمة السلامة المعمول بها والتأكد من قوته العاملة والمقاولين من الباطن وأي أشخاص آخرين مرتبطين بالعمل ملتزمون أيضاً بمتطلباتهم، وينبغي على المقاول الأخذ في الاعتبار التأمين الضروري لأمن الأعمال وحماية الجمهور. وعلى المقاول توفير جميع علامات التحذير والحواجز والستائر والمصابيح الخ حسبما يكون ضرورياً.
5. يجب على المقاول الأخذ في الاعتبار توفير عينات جميع المواد والمصنعية المطلوبة من قبل المهندس، وينبغي على المقاول الأخذ في الاعتبار اختبار جميع المواد والأعمال كما هو مطلوب بموجب المواصفات أو حسب توجيه المهندس . وعلى المقاول توفير جميع شهادات الاختبار والوثائق الأخرى اللازمة التي تثبت أن المواد مناسبة لأدراجها في الأعمال والتي تثبت أيضاً قبول الأعمال.
6. يجب على المقاول الأخذ في الاعتبار توفير مخططات الورشة كما هو محدد للأعمال لجميع الأعمال المطلوبة منه ويقوم بتسليمها واعتمادها خلال الأسبوع الأول من تاريخ توقيع العقد ولن يتم صرف الدفعة الأولى إلا بعد تسليم كامل المخططات كما يجب أن تشمل كامل الأعمال التفاصيل (القطاعات والإقطاعات).

الإصدار الأول	رقم الاصدار	نموذج وصف عمل		
2019.09.01	تاريخ الاصدار			
2019.09.01	تاريخ الاعتماد			
ENSAN:9.4.4	رقم الكود			
ISO 9001:2015 / ISO 10002:2018				

ترميم وتأهيل فرع المزاحمية

٧. المقاول ملزم بتطبيق جميع بنود المتعلقة بإدارة المشروع (التقديمات، تأمين الجودة، متطلبات إغلاق المشروع، وثائق سجلات المشروع... الخ) حسب المعايير التي تحددها إدارة الشؤون الهندسية والصيانة وسيكون إدارة المشروع وتوثيقه عبر منصة وايتهلمت والمنصة الخاصة بإنسان ويتحمل المقاول كافة ما يلزم لتوثيق المشروع من كاميرا وغيرها.
٨. يجب على المقاول تنفيذ الأعمال بما لا يضمن أي تعطل في عمل الفرع لجميع اقسام الفرع (قسم الرجال وقسم النساء) وعلى المقاول أن يتحمل كل التدابير وتنفيذ التعديلات اللازمة لضمان سلامة الموظفين وزوار المبنى كما محمل على السعر تنفيذ الأماكن المؤقت لدوام الموظفين والزوار وذلك حسب المخططات والخطة المعتمدة من قبل إدارة الشؤون الهندسية والصيانة مرفق مخططات أولية لترتيب مراحل العمل.

ترميم وتأهيل فرع المزاحمية

البند	الوصف	الكمية	الوحدة	السعر الإفرادي	السعر الإجمالي
١	تهيئة الموقع والأعمال الإنشائية				
	بالمتر المسطح - اعمال التكسير والازالة للتشطيبات الارضية داخل الفرع والسعر يشمل التكسير بالمعدات الميكانيكية الخفيفة حتى الوصول لبلاطة السقف الخرسانية المسلحة وتنظيف الاسطح تماما من أى مواد عالقة والمواد السائبة القابلة للتفتيت والضعيفة بالكامل وى طبقات معالجة سابقة للاسطح من مونة اسمنتية وأثار مواد لاصقة بالطرق الميكانيكية المناسبة المعتمدة والسعر يشمل فك ونقل وتخزين ما يحدده المالك بالوقع وعمل كل ما يلزم للحفاظ على سلامة وأمان المنشأ وترحيل المخلفات ونتاج التكسير الى المقالب العمومية وعمل جميع ما يلزم طبقاً للأصول الفنية وتعليمات المهندس المشرف وفقاً للمخططات	١	مقطوعة		
	توريد وبناء مباني من البلوك الاسمنتي المصمت انتاج شركة معتمدة باستخدام مونه اسمنت ورمل ٣٠٠ كجم /م٣ مع استخدام القدة والميزان وكحل العراميس من الداخل والخارج مع قطع البلوك للمقاسات المختلفة باستخدام المنشار الكهربائي مع استخدام اكسسوارات المباني والزوايا كل (٢) مدماك وتشبيت بمسامير صلب والبند يشمل كافة ملحقات البناء والعتبات الخرسانية وتوريد وعمل جميع ما يلزم طبقاً لأصول الصناعة وتعليمات المهندس المشرف ووفقاً للمخطط.	١٢١	٢م		
٣-١	توريد وتركيب جداران زجاج سكرت سمك ١٢ سم حسب المخططات التنفيذية والتصميم والسعر يشمل عمل الترميلة وجميع الإكسسوارات اللازمة والمفصلات ويتم تشبته بشكل جيد غير قابل للحركة وتكون جميع المواد والإكسسوارات من أجود الأنواع وعلى أن يكون الإطار من اللون الأسود ومحمل على السعر جميع ما يلزم لإتمام العمل بالشكل المطلوب وحسب تعليمات المشرف	١٠٠	٢م		
	تهيئة الموقع والأعمال الإنشائية				

ترميم وتأهيل فرع المزاحمية

التشطيبات					٢
		٢م	٢٤٠	تكسير وإزالة بلاط الأرضيات وتوريد وتركيب بلاط بورسلان (فل بودي) لون رمادي الأرضيات (٦٠×٦٠ سم) ويتم اختيار العينة من قبل المشرف واعتماد طريقة التركيب ويكون سعر الشراء لا يقل عن ٥٥ ريال/م ^٢ ويتم تنفيذها في الفراغات المحددة بالمخططات التنفيذية والسعر يشمل جميع ما يلزم لإتمام العمل بالشكل المطلوب وحسب تعليمات المشرف	١-٢
		٢م	٨	توريد وتركيب سيراميك ٣٠×١٢٠ سم (أرضي) بسعر شراء لا يقل عن (٤٥ ريال/م ^٢) ويجب تنفيذه بصور جيدة مع ضبط الفواصل بشكل منتظم ومستقيم بما لا يتجاوز ٢ ملم ومحمل على السعر عمل تروبيه وكل ما يلزم لإتمام العمل بالشكل المطلوب وحسب تعليمات المشرف.	٢-٢
		٢م	٥٤	توريد وتركيب سيراميك ٣٠×١٢٠ سم (جدار) سعر شراء لا يقل عن (٤٥ ريال/م ^٢) ويجب تنفيذه بصور جيدة مع ضبط الفواصل بشكل منتظم ومستقيم بما لا يتجاوز ٢ ملم ومحمل على السعر عمل تروبيه وكل ما يلزم لإتمام العمل بالشكل المطلوب وحسب تعليمات المشرف.	٣-٢
		٢م	٥٨٠	عمل دهان من نوع جوتن نصف لمعة لزوم الحوائط الداخلية (صنفرة + غسيل + وجهين معجون + اساس + ...) بحسب المخططات التنفيذية حسب أصول الصناعة ويجب اعتماد العينات من المشرف قبل التنفيذ مع تسليم المراحل ويتحمل المقاول تغطية أي مرحلة لأعمال الدهانات بإزالتها حسب تعليمات المشرف	٤-٢
		٢م	٢٤٠	عمل دهان من نوع جوتن نصف لمعة لزوم الاسقف (صنفرة + غسيل + وجهين معجون + اساس + ...) بحسب المخططات التنفيذية حسب أصول الصناعة ويجب اعتماد العينات من المشرف قبل التنفيذ مع تسليم المراحل ويتحمل المقاول تغطية أي مرحلة لأعمال الدهانات بإزالتها حسب تعليمات المشرف	٥-٢
إجمالي التشطيبات					
الأعمال الكهربائية					٣
		عدد	٦٠	توريد وتركيب إنارة سبوت من هيونداي led -cool white بسعر شراء لا يقل عن ٦٠ ريال للعبة لكامل الاسقف المستعارة حسب المخططات التنفيذية والسعر شامل التمديد والتوصيل ومفاتيح	١-٣

ترميم وتأهيل فرع المزاحمية

				الكهرباء وكل ما يلزم لإنهاء العمل بالشكل المطلوب وحسب تعليمات المشرف مع ضرورة اعتماد العينة من قبل المشرف.	
		عدد	46	توريد وتركيب تمديدات كهربائية علب وقسامات ومواسير PVC نظام أمريكي والسعر يشمل والأفياش من نوع ألفا الفانار وجميع ما يلزم لإتمام العمل بالشكل المطلوب وحسب تعليمات المشرف	٢-٣
		عدد	15	توريد وتركيب تمديدات لشبكة الإنترنت مواسير PVC نظام أمريكي والتجميع يكون في المكان المحدد من قبل المشرف والسعر يشمل الأفياش والأسلاك نوع (3m) ومحل على السعر تشغيل الشبكة وربطها بالسيرفرات الخاصة بالجمعية وجميع ما يلزم لإتمام العمل بالشكل المطلوب وحسب تعليمات المشرف.	٥-٣
		عدد	5	توريد وتركيب تمديدات لكاميرات المراقبة مواسير PVC نظام أمريكي والتجميع يكون في المكان المحدد من قبل المشرف	٦-٣
إجمالي أعمال الكهرباء					
الأعمال الصحية					
		عدد	2	توريد وتركيب مغاسل مع الخلطات وجميع المستلزمات(من هاتش) ويتم تحديد النوعية والموديل من الجهة المشرفة والسعر يشمل التمديدات والليات والمحابس وكل ما يلزم لإتمام العمل بالشكل المطلوب وحسب أصول الصنعة.	١-٤
		عدد	2	توريد وتركيب كرسي إفرنجي معلق لزوم من (هاتش) ويتم تحديد النوعية والموديل من الجهة المشرفة والسعر يشمل التمديدات والليات والمحابس والشفاف حسب الموديلات المحددة وكل ما يلزم لإتمام العمل بالشكل المطلوب وحسب أصول الصنعة.	٢-٤
		عدد	2	توريد وتركيب سخان من الخزف السعودي سعة ٨٠ لتر ويتم تحديد النوعية والموديل من الجهة المشرفة والسعر يشمل التمديدات والليات والمحابس وكل ما يلزم لإتمام العمل بالشكل المطلوب وحسب أصول الصنعة.	٤-٤
		عدد	2	توريد وتركيب خلطات لزوم المطابخ بسعر شراء لا يقل عن (٢٥٠ ريال للعبة) ويتم تحديد النوعية والموديل من الجهة المشرفة والسعر يشمل	٥-٤

ترميم وتأهيل فرع المزاحمية

				التمديدات والليات والمحابس وكل مايلزم لإتمام العمل بالشكل المطلوب وحسب أصول الصناعة.	
		عدد	2	توريد وتركيب مراوح شفت سقفيه بسعر شراء لا يقل عن (٤٥٠ ريال للعبة) ويتم تحديد النوعية والموديل من الجهة المشرفة والسعر يشمل جميع تمديدات الكهرباء والمجاري وكل مايلزم لإتمام العمل بالشكل المطلوب وحسب أصول الصناعة.	٧-٤
		مقطوعية		بالمقطوعية توريد وتنفيذ أعمال التمديدات: - تغذية المياه من الخزان العلوي إلى جميع النقاط المطلوبة مواسير حراري نوعية القبلان ويشمل السعر اختبار جميع النقاط كما يلزم أن يكون التمديد مخفي بالجدار ومحملها عليها محابس نوعية قروهي وكل ما يلزم لإتمام العمل بالشكل المطلوب. - مواسير الصرف بحريني حسب الأقطار المعتمدة من المشرف على أن يتم اختبار الميول قبل تغطيته ويلزم إيصال المواسير إلى نقاط الصرف الرئيسية.	٧-٥
إجمالي الأعمال الصحية					
أعمال التكييف					
		عدد	2	توريد وتركيب مكيف ٥ طن ويشمل السعر تصميم الدكاتات واعتماد المخططات اللازمة وتنفيذها وجيب أن يتم توزيع الهواء بالتساوي في كامل المنطقة وجميع ما يلزم لإتمام العمل بالشكل المطلوب وحسب تعليمات المشرف.	١-٥
		عدد	1	توريد وتركيب مكيف ٧ طن ويشمل السعر تصميم الدكاتات واعتماد المخططات اللازمة وتنفيذها وجيب أن يتم توزيع الهواء بالتساوي في كامل المنطقة وجميع ما يلزم لإتمام العمل بالشكل المطلوب وحسب تعليمات المشرف.	٢-٥
		عدد	4	توريد وتركيب مكيف جداري سعة (١٨ وحدة) نوعية (هام) والسعر يشمل أعمال تمديدات النحاس مولر وأعمال الكهرباء والمفاتيح وكل ما يلزم لإتمام العمل بالشكل المطلوب وحسب تعليمات الجهة المشرفة.	٣-٥
إجمالي أعمال التكييف					
الأبواب					
		عدد	٥	توريد وتركيب باب زجاجي درفة واحدة ١٢ ملم ويشمل السعر جميع الإكسسوارات اللازمة والمسكات والكوالين والترمي له حسب التعليمات الصادرة من الجهة المالكة	١-٦

الإصدار الأول	رقم الاصدار	نموذج وصف عمل	
2019.09.01	تاريخ الاصدار		
2019.09.01	تاريخ الاعتماد		
ENSAN:9.4.4	رقم الكود		
ISO 9001:2015 / ISO 10002:2018			

ترميم وتأهيل فرع المزاحمية

		عدد	2	توريد وتركيب باب بي في سي من الغملاس ويشمل السعر الحلق والكوالين والمسكات وكل مايلزم ويتم تقديم العينات للجهة المالكة للاعتماد قبل التوريد.	٢-٦
إجمالي أعمال الأبواب					
أنظمة السلامة ومكافحة الحريق يجب تقديم مخطط بكامل التفاصيل الخاصة بنظام الإنذار واعتماده قبل البدء بتنفيذ الاعمال					٧
		مقطوعية	١	تركيب وصيانة أنظمة الإنذار ومكافحة الحريق	
إجمالي أعمال أنظمة السلامة ومكافحة الحريق					
إجمالي أعمال أنظمة السلامة ومكافحة الحريق					

ISO 9001:2015 / ISO 10002:2018

ترميم وتأهيل فرع المزامية

• صور لبعض المواد المعتمدة

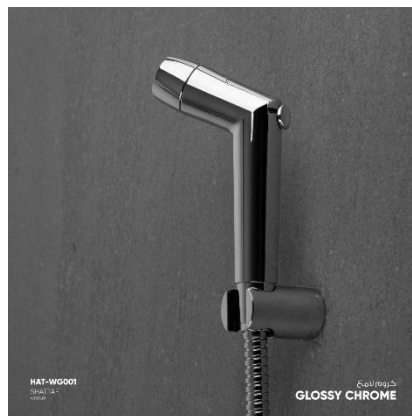
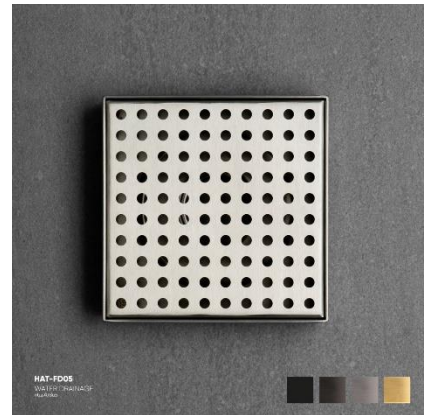
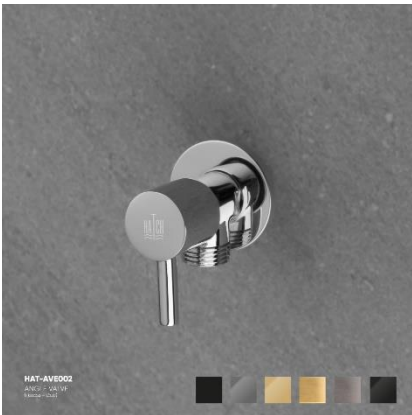
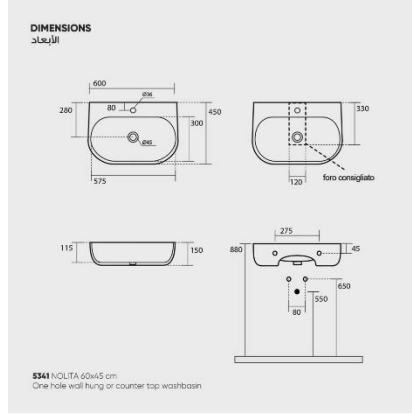

ترميم وتأهيل فرع المزاحمية

بيان التحفظات

على مقدم العطاء أن يرفق أي تحفظات يراها على بنود المشروع وإلا فإنه سيتحمل أي نواقص تظهر أثناء التنفيذ وتكون ضرورية لإنهاء المشروع على الوجه الأكمل وعليه أن ينفذ أعمال ليس لها بنود على حسابه الخاص ما لم يتحفظ على ذلك في بيان التحفظات، كما أنه وحده المسؤول عن أي أخطاء في التصميم أو المواصفات التي قد تظهر في وثائق المناقصة إذا لم يتحفظ على ذلك عند تقديم عطاءه ولن يتم بأي حال من الأحوال استحداث أي بند جديد على جدول الكميات ما لم يكن بند غير مرتبط بأي عمل مذكور في الكميات أو موضح في المخططات ويرجع تقدير ذلك بشكل مطلق لإدارة الشؤون الهندسية والصيانة في الجمعية .

• دراسة الكميات والنواقص

البند	الوصف	الكمية	الوحدة
		□	

• الاستفسارات:

.....

.....

.....

.....

.....

.....

.....